



WH-SF40 Y WH-SF60

Para toda la casa

Ablandador de agua SimplySoft®

40,000 granos y 60,000 granos
Manual del propietario





Experimente el lujo del agua blanda. Su nuevo ablandador de agua SimplySoft® de Aquasana fue diseñado con destreza para reducir los minerales del agua dura, asegurando un agua blanda y sin sarro en todo su hogar.

Nuestros ablandadores SimplySoft® le permiten ahorrar hasta \$497 anualmente* mediante la mejora de la eficiencia de los artefactos, la reducción de reparaciones y la reducción de los costos de jabón. Proteja sus tuberías y artefactos, obtenga platos y puertas de ducha sin manchas, evite el desgaste y la decoloración en su ropa y la ropa de cama, y disfrute de agua blanda que es suave para la piel y el cabello, todo esto por la reducción del agua dura en su hogar.

WH-SF40 Y WH-SF60

Para toda la casa

Ablandador de agua SimplySoft®

TABLA DE CONTENIDO

Contenido de la caja y configuración del sistema	1-2
Precauciones/Resguardos	3
Pasos de instalación	4-12
Mantenimiento del sistema	13-16
Guía de resolución de problemas.....	17
Especificaciones y rendimiento del producto	18
Garantía	19
Programa Water for Life®	20

*Ahorros potenciales según el estudio de Water Quality Research Foundation Battelle Institution.

Si agregó componentes a su ablandador de agua SimplySoft® para toda la casa, tenga en cuenta la siguiente secuencia correcta.

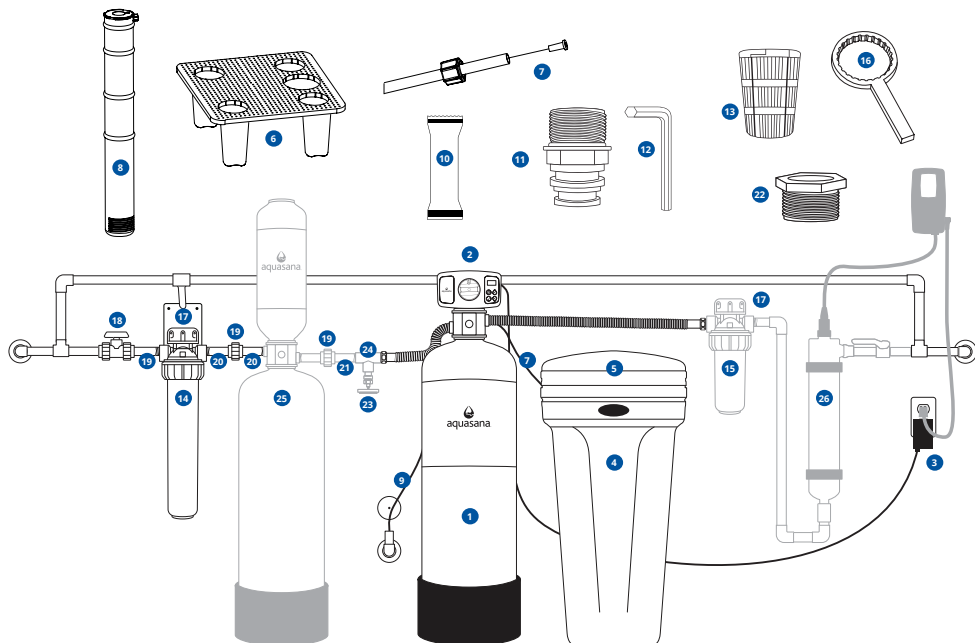

- 1 Tanque de presión SimplySoft®
- 2 Válvula de control
- 3 Transformador
- 4 Tanque de agua salada
- 5 Tapa del tanque de agua salada
- 6 Placa de rejilla y patas (4)
- 7 Tubo de agua salada e inserto
- 8 Conjunto de cierre de seguridad
- 9 Tubería de drenaje y abrazadera
- 10 Paquete de grasa
- 11 Conectores roscados rectos de 1" (2)
- 12 Llave Allen
- 13 Cesta superior

Los siguientes componentes pueden variar según la configuración comprada.

- 14 Prefiltro
- 15 Posfiltro
- 16 Llave de plástico
- 17 Soportes del filtro
- 18 Válvula de cierre
- 19 Uniones deslizantes
- 20 Niple TOE de 6.35 cm (2.5")
- 21 Niple liso de 7.62 cm (3")
- 22 Casquillos reductores de 2.5 cm - 1.9 cm (1"-3/4") (2)
- 23 Válvula de drenaje de latón
- 24 T de PVC
- 25 Tanque del filtro Rhino®
- 26 Filtro UV

El contenido de la caja puede venir en varias cajas.

Antes de comenzar la instalación, asegúrese de que estén todas las piezas. Si falta alguna pieza o está dañada, no intente instalar el sistema.

Antes de comenzar la instalación, asegúrese de tener una copia de los resultados de pruebas de agua más recientes para la dureza del agua de su hogar. Esto se requiere cuando configura el controlador.

No es posible mencionar todas las configuraciones en este Manual del propietario. El aspecto y la cantidad de las piezas/componentes puede variar según el momento de la compra.

Comuníquese con Servicio al Cliente para pedir repuestos al **866-662-6885**.

Herramientas recomendadas para la instalación:

- 36 kg (80 lb) de sal ablandadora de agua (2 bolsas)
- 2 llaves ajustables
- Taladro
- Bloqueos de canal
- Cortador de tuberías
- Pegamento y base de PVC certificados por NSF
- Cinta de plomero certificada por NSF
- Cubeta de 19 L (5 galones)

Componentes opcionales:

- Cable de cobre y abrazaderas de conexión a tierra (si hay tuberías de cobre)
- Tuberías PEX, anillos de engarce y cortador
- Manguera de jardín

>> Haga clic aquí para ver el video de instalación del ablandador de agua SimplySoft®.

- Para todas las instalaciones: Debido a los distintos diseños de las casas, no es posible mencionar todas las configuraciones en esta guía. Es posible que necesite piezas adicionales, lo que incluye, entre otras, tuberías PEX, abrazaderas y tornillos de montaje, para instalar la unidad correctamente (disponibles en su ferretería local o a través del contratista de plomería).
- La instalación del sistema debe cumplir con los códigos de plomería y eléctricos estatales y locales.
- Se requiere conocimiento general de plomería para la instalación. Se recomienda la instalación hecha por un plomero con licencia o instalador certificado.
- Este sistema no está diseñado para tratar agua que no sea microbiológicamente segura o cuya calidad sea desconocida sin la desinfección adecuada antes o después de usarla en el sistema.
- No instale este ablandador donde la presión de la tubería pueda superar los 861.8 kPa (125 psi). El rango de presión de funcionamiento para este ablandador es entre 206.8 kPa y 861.8 kPa (30 psi y 125 psi). En áreas con alta presión (sobre 551.6 kPa [80 psi]), recomendamos instalar una válvula reductora de presión delante del ablandador.
- Instale solo en tuberías de agua fría (4.4 a 32.2 °C [40 a 110 °F]).
- Se recomienda que instale su sistema en interiores y lejos de la luz solar directa. La exposición prolongada a la luz puede debilitar los componentes de plástico, lo que provocará la falla de la carcasa. Si esto no es posible y el sistema se encuentra en el exterior o en un área soleada, se debe proteger la unidad de la luz solar directa y de las temperaturas congelantes.
- La unidad se debe instalar en un área donde la tubería de agua principal ingrese a su hogar, antes de instalarla al calentador de agua. NO instale después de un calentador de agua o en una tubería de agua caliente.
- NO instale el sistema de costado.
- Elija una ubicación de instalación adecuada para que, si el sistema o alguna conexión de este tuviera fugas, el flujo resultante de agua no cause daños al área a su alrededor.
- La cinta de plomero certificada por NSF (cinta selladora de roscas) es el único sellador que se puede usar en conectores roscados.
- Apriete correctamente todos los conectores para garantizar un montaje sin fugas.
- NO use lubricantes a base de petróleo. Solo use lubricantes 100 % de silicona.
- NO use alicates ni llaves para tuberías, excepto cuando se indique. Todas las conexiones de plástico se deben apretar solo a mano.

NOTA: La instalación podría tomar de 1 a 4 horas. Planifique según esto, ya que no tendrá agua en todo su hogar durante este tiempo.

Los minerales precipitados o el sedimento pueden causar daños a los sellos y pistones. Si hay minerales precipitados o sedimento en su suministro de agua, esto se considerará un entorno difícil. Los sellos y pistones no estarán cubiertos por la garantía, ya sea de manera explícita o de otro modo.

1 Seleccione la ubicación

Considere lo siguiente cuando seleccione dónde instalar el sistema:

1. Las llaves exteriores que se usan para regar céspedes y jardines deberían estar aisladas de la tubería de agua que se usará para suministrar agua sin tratar a la entrada del ablandador de agua.
2. La ubicación debería estar lo más cerca posible de la fuente de suministro de agua.
3. La ubicación debería estar lo más cerca posible de la ubicación de un drenaje preinstalado o existente, y de un tomacorriente eléctrico de 120 voltios CA.
4. El ablandador se debería instalar antes del calentador de agua.
5. Asegúrese de que el sistema esté nivelado.
6. Deje suficiente espacio alrededor del sistema para un mantenimiento fácil.

NOTA: Consulte los requisitos de los códigos de plomería para el uso de una válvula de retención, prevención de reflujo o un interruptor de vacío.

2 Monte el tanque de agua salada

1. Conecte las 4 patas de agua salada a la placa de rejilla. Las patas encajarán en las lengüetas de la placa y harán un sonido de 'clíc'.

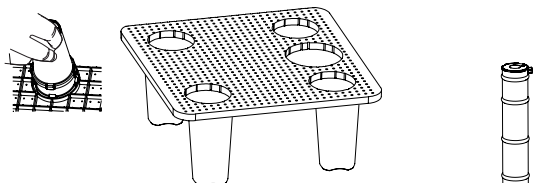

2. Inserte el pozo de agua salada en el orificio de la placa de rejilla y empújelo hasta que esté nivelado con las patas de agua salada.



3. Coloque la rejilla de agua salada con el pozo de agua salada en el interior del tanque de agua salada, de modo que el conector de tuerca esté orientado hacia el orificio del tanque de agua salada. El mango del tanque de agua salada debería también estar alineado con el pozo de agua salada. Luego, presione uniformemente la rejilla en el interior del tanque de agua salada hasta que las patas de agua salada y el pozo de agua salada toquen el fondo del tanque.

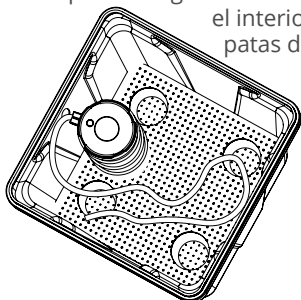

IMPORTANTE: El orificio del tanque de agua salada debería alinearse con la tubería de agua salada, como se muestra.

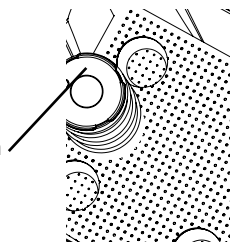

2 Monte el tanque de agua salada (continuación de la página anterior)

4. Asegúrese de que el endurecedor de tubo incluido esté insertado en el tubo de agua salada. Luego, tome el tubo de agua salada e inserte la tuerca y el manguito de plástico, como se muestra a continuación. Inserte el tubo en el codo del pozo de agua salada y apriete la tuerca con la mano. Tire del extremo opuesto del tubo de agua salada a través del orificio del tanque de agua salada para prepararlo para la instalación.

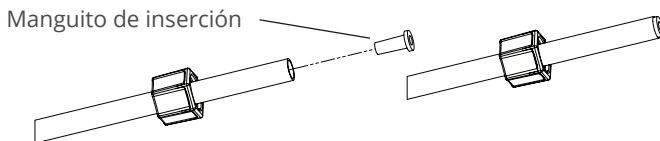

5. Mantenga la tapa del tanque de agua salada en un costado hasta que se indique agregar sal.

3 Prepare el tanque de presión

1. Aplique el lubricante incluido en la junta tórica interna en la parte inferior de la válvula de control. Aplique lubricante a la junta tórica más grande en la parte inferior de la válvula que se sella con las roscas del tanque.

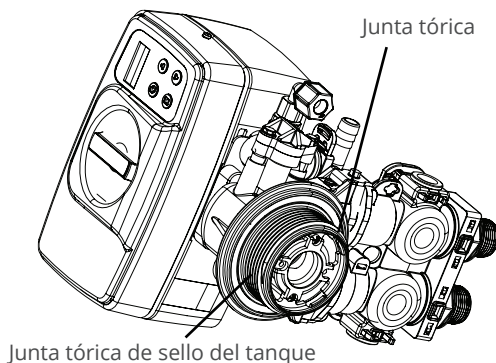

NOTA: No use lubricantes a base de petróleo, ya que causarán la hinchazón de los sellos de junta tórica.

2. Conecte la cesta superior a la válvula de control. Para hacerlo, alinee los huecos del borde de la cesta superior con los ganchos del retenedor blanco en la parte inferior de la válvula de control. Inserte la cesta y gire hacia la derecha para bloquear en su lugar.

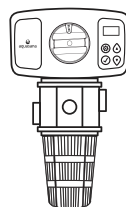
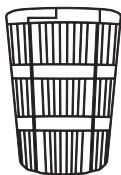

3 Prepare el tanque de presión (continuación de la página anterior)

3. Retire la cinta de la parte superior del tubo ascendente. Con cuidado, ubique la válvula de control y la cesta sobre el tubo ascendente, e inserte el tubo ascendente en la junta tórica interna. Gire la válvula de control hacia la derecha en las roscas del tanque hasta que esté firme.

NOTA: Asegúrese de que el cable de alimentación de conexión rápida no esté conectado aún para evitar que el cable se atrape entre las roscas del tanque y la válvula.

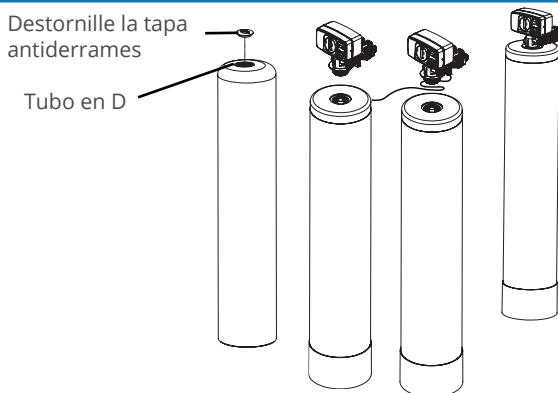

4. Envuelva cinta de plomero alrededor de los extremos de las rocas de ambos conectores unas 3 a 4 vueltas.
5. Aplique el lubricante incluido en las juntas tóricas instaladas en ambos conectores.
6. Para instalar ambos conectores en la derivación, retire los sujetadores rojos, inserte los conectores y vuelva a conectar los sujetadores rojos que lo afirman en posición.

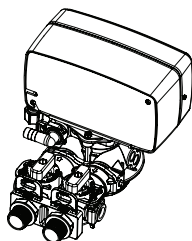

4 Asegúrese de que haya espacio y corte las tuberías

NOTA: Arme previamente todas las piezas y ajuste en seco todo el sistema para garantizar una separación adecuada y confirmar que tiene los componentes necesarios para la instalación. Consulte la imagen de configuración del sistema en la página 1 para comprender la disposición y las conexiones del sistema.

Si tiene accesorios o actualizaciones adicionales, consulte los manuales antes de la instalación final.

1. Cierre la fuente principal de agua. Para drenar el agua de las tuberías y aliviar la presión, abra la llave en el lugar más bajo de su casa.

4 Asegúrese de que haya espacio y corte las tuberías *(continuación de la página anterior)*

2. Con un cortador de tuberías, corte la tubería de suministro principal de agua y atrape toda el agua restante en la cubeta de 19 L (5 galones).
3. Mida la distancia para el prefiltro y los complementos opcionales y marque de acuerdo con esto.

NOTA: NO corte más tubería de lo necesario. Puede cortar más tubería después, si lo necesita.

4. Corte la tubería a lo largo de las secciones marcadas en el paso anterior y limpie los extremos de la tubería. Asegúrese de que no haya rebabas, bordes afilados ni rayas profundas.

NOTA: Corte el tubo lo más recto posible con un cuchillo multiuso o un cortador de tuberías en caso de tuberías de cobre, PVC o PEX.

5 Configure el sistema

La configuración del sistema puede variar. Las instrucciones incluidas son para el kit de instalación base de Aquasana.

1. En este momento, coloque el prefiltro, el tanque de presión, el tanque de agua salada y los complementos opcionales en el sistema.
2. Conecte el prefiltro a la tubería de agua entrante.
3. Conecte el soporte de pared del filtro a la carcasa del prefiltro con los tornillos que se incluyen. Una vez que esto esté completo, atornille el soporte a la pared.

NOTA: Es posible que se necesiten materiales adicionales para asegurarse de que los soportes del prefiltro estén apoyados y fijados correctamente en la pared.

4. Asegúrese de que todas las piezas tengan flujo a través del puerto "IN" (Entrada) en la dirección correcta del flujo de agua.
5. Conecte el niple roscado de la salida del prefiltro hasta la unión conectada a la entrada del tanque de presión.

NOTA: Verifique la conexión al lado correcto de las conexiones del tanque de presión indicadas con las flechas en la parte superior de la válvula. El puerto de ENTRADA está en el costado con las tuberías de drenaje y agua salada. NO CONECTE LAS TUBERÍAS INVERTIDAS.

6. Conecte el niple roscado de la salida del prefiltro hasta una unión, y desde la unión hasta la entrada del tanque de presión.
7. Una vez finalizada la instalación, deje tiempo para que el pegamento se seque. Durante este tiempo, asegúrese de que todas las conexiones estén firmes.

6 Conecte la tubería de drenaje

1. Conecte la manguera de drenaje de 1/2" al conector de tubería de drenaje con la abrazadera incluida. Apriete con el destornillador.
2. Tienda la tubería de drenaje hasta el drenaje del ablandador existente. Mida el tubo y corte el exceso según sea necesario.
3. Complete todas las conexiones de tuberías necesarias para mantener un espacio de aire adecuado.

NOTA: Las conexiones de desecho o la salida de drenaje deben estar diseñadas y construidas para proporcionar la conexión al sistema de desechos sanitarios a través de un espacio de aire de 2 diámetros de tubería o 2.5 cm (1"), lo que sea más grande.

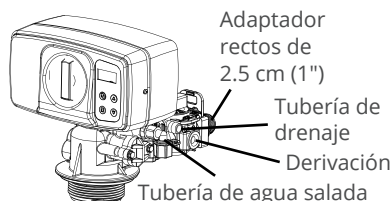
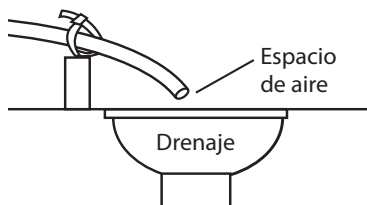

⚠ ADVERTENCIA



NO inserte la tubería de drenaje directamente en un drenaje, tubería de alcantarillado o sifón. Siempre deje un espacio de aire entre la tubería de drenaje y el agua de desecho para evitar la posibilidad de sifonar el agua del alcantarillado de vuelta al ablandador.

7 Conecte el tanque de agua salada

1. Mida el tubo de agua salada desde el tanque de agua salada hasta el conjunto de codo de agua salada en el costado de la válvula de control. Corte el exceso de tubo según sea necesario.
2. Retire el sujetador del conjunto de codo de agua salada, si se incluye, y empuje el tubo de agua salada hacia el puerto abierto.
3. Con la llave Allen incluida, coloque el sistema en posición de derivación.

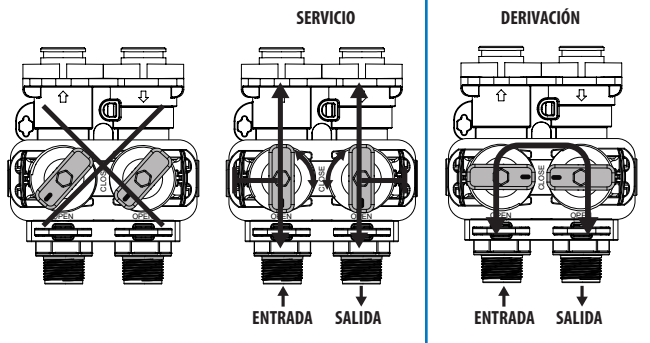
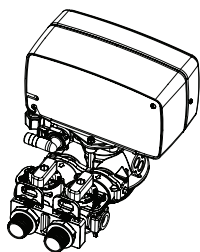

4. Abra lentamente el suministro principal de agua.
5. Abra la llave más cercana y deje que el agua corra hasta que salga sin burbujas ni materiales extraños provenientes de la instalación.

8 Conecte el transformador

1. Para conectar el transformador al sistema, enchufe el transformador de 12 voltios en un tomacorriente de 120 V CA, 60 Hz. Luego, conecte el suministro de alimentación al suministro de alimentación de la válvula de control.
2. Cuando se conecta la alimentación, la pantalla de control mostrará la siguiente información en secuencia:

⚠ ADVERTENCIA



NO use un tomacorriente que se controle con un interruptor de luz.

Hora

Galones de EE. UU. restantes

9 Agregue agua al tanque de agua salada

Abra la tapa del tanque de agua salada y llene con agua hasta que haya aproximadamente 2.5 cm (1") de agua sobre la placa de rejilla.

NOTA: NO agregue sal al tanque de agua salada en este momento.

10 Purgue el aire del sistema

1. Gire manualmente la válvula con la perilla de control hacia el ajuste de contracorriente, etiquetado BA.WA.

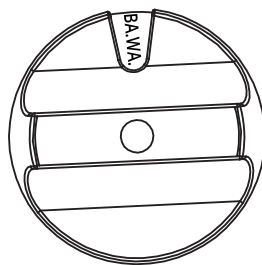
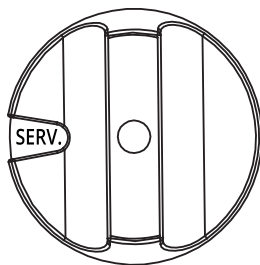

2. Abra lentamente la ENTRADA de derivación hasta que haya un flujo constante de agua en el drenaje.

⚠ ADVERTENCIA



Abrir la entrada de derivación demasiado rápido puede provocar la salida de resina de la unidad y que ingrese a las tuberías.

3. Con la entrada de derivación ahora completamente abierta, deje que el sistema funcione hasta que se purgue todo el aire y haya un flujo constante de agua hacia el drenaje.

NOTA: Este paso puede tardar más que el tiempo de ciclo de contracorriente programado; entonces, desenchufe la alimentación para que la válvula permanezca en la posición de contracorriente.

10 Purgue el aire del sistema *(continuación de la página anterior)*

4. Si se desconectó la alimentación en el paso 3, vuelva a conectar la alimentación. Gire manualmente la perilla de control hacia la derecha, hasta la posición de relleno, etiquetada REFILL. Para permitir que el sistema se rellene al menos dos veces, gire la perilla de control de vuelta hasta REFILL hasta que haya aproximadamente 2.5 cm (1") de agua sobre la placa de rejilla. De manera alternativa, se puede agregar agua manualmente, como en el Paso 9.
5. Deje que la perilla de control vuelva a la posición de servicio, etiquetada SERV.
6. Lentamente abra la perilla de SALIDA de derivación hasta que esté completamente abierta.

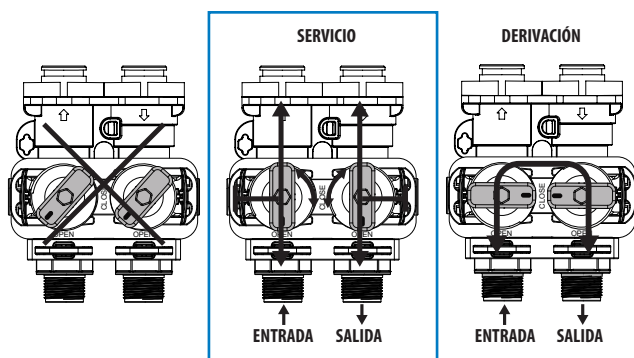

11 Programe la válvula de control

NOTA: Debe tener el nivel de dureza del agua de su código POSTAL (en gpg) del informe de agua más reciente de su ciudad o debe realizar una prueba de su agua para programar la válvula de control. Se requiere que programe la hora del día, la cantidad de personas que vive en el hogar y el ajuste de dureza correcto. Se puede encontrar el hierro y el manganeso en su informe de agua.

Cálculo de dureza compensada con niveles de hierro y manganeso:

___ ppm hierro x 4 = ___ granos de dureza

___ ppm manganeso x 8 = ___ granos de dureza

Ejemplo: Si usa niveles de hierro y manganeso

Nuestro análisis de agua indica que nuestra dureza es 15 gpg.

Para esto, sumamos:

Hierro = 0.5 ppm x 4 = 2.0 gpg

Manganeso = 0.3 x 8 = 2.4 gpg, lo que redondeamos hacia arriba a 3.0 gpg

Usamos la siguiente ecuación de dureza para obtener nuestro número de dureza total.

Dureza = 15 gpg + 2.0 (ahora llamado hierro compensado) + 3.0 (manganeso compensado) = 20 gpg

Ingrese 20 para la dureza total cuando programe.

Ejemplo: Si solo usa el nivel de dureza

Nuestro análisis de agua indica que nuestra dureza es 14.55 gpg.



Ingrese 15 para la dureza total cuando programe.

11 Programe la válvula de control *(continuación de la página anterior)*

Configuración del teclado:

 SETTINGS (Ajustes): Esta función se usa para ingresar la información de configuración básica necesaria al momento de la instalación.

 SELECT (Seleccionar): Esta función se usa para aceptar los valores, si se cambian, y avanzar a la siguiente página en el menú.

  ARRIBA/ABAJO: Estos botones se usan para aumentar o disminuir el valor del ajuste mientras está en el modo de programación.

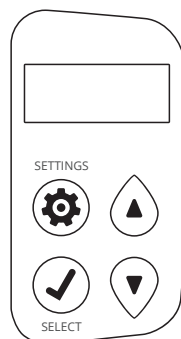

Ajuste la hora del día

1. Presione la tecla SETTINGS (Ajustes) para avanzar a TIME OF DAY (Hora del día). Parpadeará TIME OF DAY.
2. Presione las teclas HACIA ARRIBA o HACIA ABAJO para ajustar TIME OF DAY. Mantenga presionada la tecla HACIA ARRIBA o HACIA ABAJO para avanzar rápidamente la hora y los minutos. Cuando se muestre la hora deseada, presione SELECT (Seleccionar).

Ajuste la dureza

NOTA: Cuando programe el nivel de dureza, redondee al número entero más cercano.

1. Para avanzar al ajuste de dureza, presione SELECT. Parpadeará HARDNESS (Dureza).
2. Presione las teclas HACIA ARRIBA o HACIA ABAJO para ajustar la dureza. Cuando se muestre la dureza deseada, presione SELECT.

Ajuste la cantidad de personas

1. Para avanzar al ajuste de personas, presione SELECT. Parpadeará PEOPLE (Personas).
2. Cuando se muestre la cantidad de personas deseada, presione SELECT para completar la programación.

12 Agregue sal al tanque de agua salada

1. Abra la tapa del tanque de agua salada y agregue de 36 a 45 kg (80 a 100 lb) de sal ablandadora de agua. Vuelva a colocar la tapa del tanque de agua salada.
2. Ha terminado la instalación final. El sistema se llenará automáticamente con agua hasta el nivel correcto cuando se regenere.

1 Regenerar manualmente

Para regenerar inmediatamente, gire la perilla central hacia la derecha hasta la posición BA. WA (Contracorriente). De manera alternativa, se puede iniciar una regeneración con los botones del panel de control.

1. Mantenga presionado SELECT durante 3 segundos.
2. Use la flecha HACIA ARRIBA o HACIA ABAJO para seleccionar la regeneración la noche siguiente (DELAY [Retardo]) o inmediatamente (IMMEDIAT [Inmediatamente]).
3. Para confirmar la selección, presione SETTINGS.

Durante una regeneración, puede avanzar manualmente hasta el siguiente ciclo con el botón SELECT si desea avanzar sin esperar el temporizador solo para fines de diagnóstico.

2 Limpieza

1. Puede limpiar el exterior de su sistema con agua tibia con jabón. No use soluciones abrasivas.
2. Enjuague bien con agua limpia.

NOTA: Nunca use productos químicos de limpieza en la superficie exterior del sistema, ya que pueden causar daños.

3 Agregar sal al tanque de agua salada

1. Revise regularmente el nivel de sal.
2. Abra la tapa del tanque de agua salada y agregue de 36 a 45 kg (80 a 100 lb) de sal ablandadora de agua. El nivel de sal debe estar sobre el nivel de agua salada.

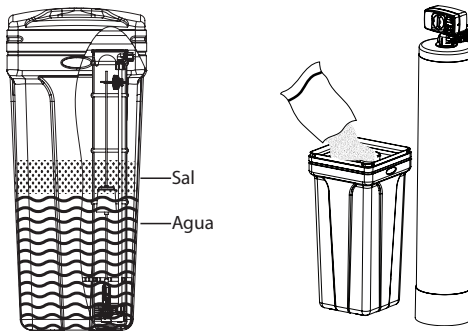

NOTA: Solo use sal limpia destinada al uso en ablandadores de agua, como en cristales, pellets, nuggets o botones. NO use sal de roca natural. NO mezcle tipos de sal.

4 Formación de puente de sal

La humedad o la sal de baja calidad pueden crear una cavidad entre el agua y la sal. Esta acción, que se conoce como 'formación de puente', evita que se genere la solución de agua salada y evita que se acondicione su agua. Si sospecha que hay una formación de puente de sal debido a la falta de agua blanda o que no se consume sal, siga los pasos a continuación:

1. Use un mazo de goma para golpear el exterior del tanque plástico de agua salada o vierta una cantidad pequeña de agua tibia alrededor de los bordes interiores del tanque de agua salada para romper el puente.
2. Deje que pasen 4 horas para producir una solución de agua salada, luego regenere manualmente el sistema.
3. Deje que el sistema consuma toda la sal restante, y luego limpie minuciosamente el tanque de agua salada.

5 Limpieza del tanque de agua salada

1. Los tanques de agua salada se deben limpiar cada 2 a 3 años para eliminar el lodo de sal sin disolver.
2. Después de la limpieza, use las instrucciones de arranque originales para reiniciar el sistema.

6 Agregar limpiador de ablandadores de agua

NOTA: Para un rendimiento óptimo y prolongar la vida útil de su ablandador de agua, se recomienda usar este limpiador cada 3 meses.

1. Vierta media botella (473 ml [16 oz]) directamente en el pozo de agua salada de su sistema. Si su ablandador de agua no tiene un pozo de agua salada, viértalo directamente en el tanque de agua salada cuando el nivel de agua salada sea bajo.
2. Regenere manualmente el ablandador de inmediato. Repita la regeneración si se detecta sabor, olor o decoloración en la descarga.
3. Luego, abra la llave de agua blanda fría más cercana al ablandador.

Haga clic [aquí](#) para comprar el limpiador para ablandadores de agua Aquasana, ver las instrucciones del limpiador, y obtener más información.

7 Servicio a la válvula de control

Antes de realizar servicio, deberá:

1. Cerrar el suministro de agua hacia el sistema y colocar el ablandador en la posición DERIVACIÓN.
2. Alivie la presión de agua en el ablandador. Para hacerlo, gire momentáneamente el control a BACKWASH (Contracorriente).
3. Devuelva el control a la posición SERVICIO.
4. Desenchufe el cable eléctrico.
5. Desconecte la conexión de la tubería de drenaje.

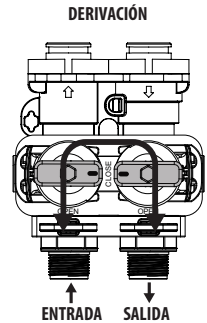

8 Limpie el conjunto de inyector

1. Después de completar los pasos anteriores para realizar servicio, abra la llave de agua fría más cercana para reducir la presión de agua.
2. Con un destornillador, retire los 2 tornillos que afirman la cubierta del inyector al cuerpo de la válvula de control.
3. Con cuidado, retire la cubierta y desmonte.

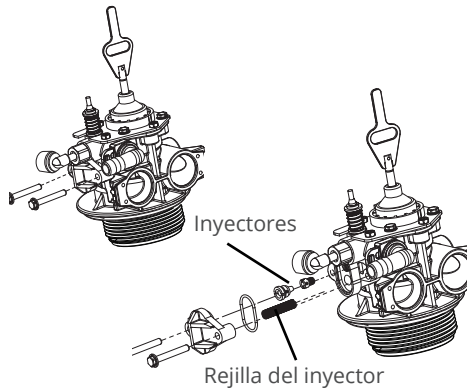

4. Con un destornillador, destornille con cuidado la boquilla del inyector del cuerpo de la válvula.
5. Con un destornillador, destornille con cuidado la garganta del inyector.
6. Enjuague todas las piezas con agua, incluso la rejilla del inyector.
7. Use un ácido suave, como vinagre o Pro Rust Out, para limpiar los orificios pequeños de la boquilla y la garganta.
8. Invierta los pasos para volver a montar.

DERIVACIÓN MANUAL DE AGUA

En caso de una emergencia o para realizar mantenimiento al ablandador, aisle el sistema del suministro de agua principal con la válvula de derivación, ubicada en la parte trasera de la válvula de control.

En funcionamiento normal, la derivación está establecida en OPEN (Abierta) con las perillas ON/OFF alineadas con las tuberías de ENTRADA y SALIDA.

Para aislar el sistema, gire las perillas según se indica a la posición CLOSE (Cerrada) hasta que se bloqueen. Puede seguir usando su agua, pero esta no estará tratada.

Para reanudar el servicio, gire las perillas de vuelta a la posición de SERVICIO para ABRIR la válvula de derivación.

NOTA: Asegúrese de que las perillas de derivación estén completamente abiertas. De no ser así, puede ingresar agua no tratada a través de la válvula.

Problema	Resolución
Falta un componente o llegó dañado	Llame a Servicio al Cliente al 866-662-6885 opción 1, y luego opción 2, y finalmente opción 1. Tenga el número de pedido, número de modelo e imágenes del embalaje dañado o de la unidad dañada.
Fuga de agua de la carcasa del pre-/posfiltro	<ul style="list-style-type: none"> • Asegúrese de que la conexión esté firme – no apriete en exceso, ya que esto podría provocar grietas y más fugas. • Apriete la carcasa con la llave incluida. • Si hay una grieta visible o si otros métodos no detienen la fuga, comuníquese con Servicio al Cliente.
El sistema entrega agua no tratada	<ul style="list-style-type: none"> • Asegúrese de que la válvula de derivación esté en posición abierta. • Asegúrese de que los niveles de sal sean adecuados y que no se forme un puente de sal sobre el tanque de agua salada. Si el nivel es bajo, rellene. • Asegúrese de que la válvula de control esté correctamente ajustada para la dureza correcta y la cantidad de personas en el hogar, en la página 12.
Exceso de agua en el tanque de agua salada	Limpie el conjunto de inyector y el tanque de agua salada, en la página 15.
El sistema no se regenera automáticamente/no mide el flujo	Abra la llave más cercana al sistema y revise si se ve una cuenta regresiva de galones en la pantalla de la válvula. Si no está midiendo, comuníquese con Servicio al Cliente.
El sistema no está usando sal	<ul style="list-style-type: none"> • Limpie el conjunto de inyector, en la página 15. • Asegúrese de que la tubería de flujo de drenaje no esté tapada y no haya torceduras ni restricciones.
El sistema no se regenera automáticamente, y causa alarmas	Desenchufe la alimentación por 30 segundos, luego vuelva a conectar. Si la alarma no se restablece, comuníquese con Servicio al Cliente.
El sistema usa más sal de la necesaria	Asegúrese de que la válvula de control esté correctamente ajustada para la dureza correcta y la cantidad de personas en el hogar, en la página 12.
Suenan alarmas después de la regeneración	Desenchufe la alimentación por 30 segundos, luego vuelva a conectar.
Agua descolorida	Si su área ha tenido actividad en la tubería matriz de agua, regenere manualmente el sistema 2 veces seguidas para eliminar el color.
Pérdida excesiva de presión	<ul style="list-style-type: none"> • Revise las especificaciones de la unidad para asegurarse de que tenga el tamaño correcto para la aplicación. • Puede haber resina atascada si el agua de entrada supera las especificaciones de cloro, cloraminas o hierro del ablandador de agua. Use un limpiador de resina y regenere manualmente el sistema 2 veces seguidas para limpiar, luego purgue la resina.

Tabla de resumen de datos

	WH-SF40	WH-SF60
Dureza compensada máx.: mg/L (granos/gal)	3424 mg/L (200 granos/gal)	3424 mg/L (200 granos/gal)
Reducción máxima de hierro ferroso: ppm	1 ppm	1 ppm
pH mínimo	6.5 pH mínimo	6.5 pH mínimo
Resina de intercambio catiónico al 8 %: L (ft³)	28.3 L (1 ft³)	42.5 L (1.5 ft³)
Rango de temp. de funcionamiento y temperatura ambiente: °C (°F)	4 a 38 °C (40 a 100 °F)	4 a 38 °C (40 a 100 °F)
Tamaño del tanque de minerales: cm (pulg.)	25.4 cm D.I. x 88.9 cm (10" D.I. x 35")	30.48 cm D.I. x 88.9 cm (12" D.I. x 35")
Caudal de servicio: L/min (gpm)	41.7 L/min (11.02 gpm)	42.0 L/min (11.1 gpm)
Caída de presión al caudal de servicio: kPa (psi)	103.4 kPa (15 psi)	103.4 kPa (15 psi)
Caudal máximo hacia el drenaje durante la regeneración-contracorriente: L/min (~ gpm)	9.1 L/min (2.4 gpm)	13.2 L/min (3.5 gpm)
Rango de presión de funcionamiento: bar (psi)	1.3 a 8.6 bar (20 a 125 psi)	1.3 a 8.6 bar (20 a 125 psi)
Caudal mínimo de agua requerido: L/min (gpm)	9.1 L/min (2.4 gpm)	13.2 L/min (3.5 gpm)
Frecuencia de regeneración	Demanda	Demanda
Almacenamiento de sal: kg (lb)	104 kg (230 lb)	104 kg (230 lb)
Altura: cm (pulg.)	109 cm (43")	109 cm (43")
Espacio utilizado: cm (pulg.)	76 cm x 38 cm (30" x 15")	76 cm x 38 cm (30" x 15")
Clasificación eléctrica	12 V CA, 60 Hz, 650 mA	12 V CA, 60 Hz, 650 mA
Conexiones de plomería	1" macho (MNPT)	1" macho (MNPT)
Peso aproximado de envío: kg (lb)	42 kg (92 lb)	54 kg (120 lb)

La eficacia de este producto está clasificada según la norma NSF/ANSI 44. Las eficacias declaradas son válidas solo con la dosis de sal y el caudal especificados.

Modelo	Caudal	Eficacia nominal	Dosis de sal	Capacidad con esa dosis
WH-SF40	41.7 L/min (11.02 gpm)	631 g/kg (4,423 granos/lb)	1.4 kg (3 lb)	860 g (13,269 granos)
WH-SF60	42.0 L/min (11.1 gpm)	649 g/kg (4,543 granos/lb)	2.0 kg (4.5 lb)	1324 g (20,443 granos)
Aquasana, Inc. 6310 Midway Road · Haltom City, Texas 76117 · 866.662.6885				

Un ablandador de agua con clasificación de eficacia es un ablandador de regeneración iniciada por demanda que también cumple con las especificaciones de rendimiento específicas, diseñado para minimizar la cantidad de agua salada regenerante y de agua que se usa en la operación. Los ablandadores de agua con clasificación de eficacia tienen una eficacia de sal nominal no inferior a 477 gramos de intercambio de dureza total por kilogramo de sal (según la equivalencia de NaCl) (3,350 granos de intercambio de dureza total por libra de sal), y no deberá entregar más sal que su clasificación indicada.

La eficacia se mide mediante una prueba de laboratorio descrita en NSF/ANSI 44.

La prueba representa la eficacia máxima posible que puede alcanzar el sistema. La eficacia operativa es la eficacia real que se alcanza después de la instalación del sistema. Generalmente, es menor que la eficacia debido a factores de la aplicación en particular, como la dureza del agua, el consumo de agua y otros contaminantes que reducen la capacidad del ablandador.

Cumple con la norma NSF/ANSI 44 para las declaraciones de rendimiento específicas a continuación, según se verifica y corrobora mediante los datos de prueba.



Certificado por IAPMO R&T según NSF/ANSI 44 para la dureza del agua, NSF/ANSI/CAN 372 y CSA B483.1.

- Solo use sal limpia destinada al uso en ablandadores de agua, como en cristales, pellets, nuggets o botones. No use sal de roca natural. No mezcle tipos de sal.
- El ablandador no está diseñado para tratar agua que no sea microbiológicamente segura o cuya calidad sea desconocida sin la desinfección adecuada antes o después de usarla en el sistema.

QUIÉN ESTÁ CUBIERTO

AQUASANA Y SUS PROVEEDORES (en adelante, mencionados en conjunto como el "Fabricante") garantizan al propietario del hogar donde se instaló inicialmente el ablandador de agua (en adelante, el "Proprietario"). La garantía se restringe al ablandador de agua usado en una residencia unifamiliar en Estados Unidos de América y se anula si se traslada de la ubicación de instalación original.

LO QUE ESTÁ CUBIERTO

Esta garantía cubre los defectos de materiales o mano de obra en la válvula de control (excepto elementos de desgaste, como material, pistón, sellos y válvula de agua salada), tanque de presión y tanque de agua salada, durante el período de garantía limitada de su sistema ablandador de agua SimplySoft solo como se define a continuación. Cualquier producto adicional comprado con el sistema original o por separado (puede o no incluir pre- y posfiltros, filtros Rhino para toda la casa, u otros productos o conectores) cuentan con garantía de acuerdo a la información incluida en su documentación. La garantía solo es válida cuando el ablandador de agua se instala, opera y mantiene de acuerdo con las instrucciones que se incluyen con el producto y que se encuentran en Aquasana.com, y que siempre que no esté sujeto a congelamiento o vacío. Un ablandador de agua se debe instalar de manera tal que, si el tanque o alguna conexión de este tuviera fugas, el flujo resultante de agua no cause daños al área en el que se instaló. Para obtener instrucciones detalladas, lea el manual que se incluye con el ablandador de agua y revise los planos del manual.

DURACIÓN

La garantía dura el tiempo especificado en la siguiente tabla a partir de la fecha de compra por parte del consumidor (en adelante, el "Período de garantía"). No se proporcionará cobertura de garantía si el solicitante no puede proporcionar un comprobante de compra. Las condiciones de agua y la tasa de uso pueden limitar la vida útil funcional de su ablandador de agua o afectar la vida útil de los antes mencionados elementos "de desgaste".

LO QUE HARÁ AQUASANA

- Si es necesario, el Fabricante proporcionará un componente de repuesto que cumpla con la vida útil estimada restante de su compra original y se lo enviará con instrucciones de instalación. Si las normas de la industria, mejoras en productos u obsolescencia de productos impiden que el Fabricante proporcione un repuesto de modelo idéntico del ablandador de agua conforme a esta garantía, el Proprietario recibirá un nuevo ablandador de agua con una funcionalidad y capacidad comparables; sin embargo; se le cobrará al Proprietario por el valor adicional de los elementos que haya incorporado el Fabricante en el ablandador de agua de repuesto.
- Componente: Si se demuestra, a la satisfacción del Fabricante, que un componente de la válvula de control, el tanque de presión o el tanque de agua salada tiene defectos de materiales o mano de obra dentro del período de garantía indicado, el Fabricante proporcionará al Proprietario un repuesto de las piezas defectuosas.
- Devolución de ablandador de agua y piezas componentes defectuosos: El Fabricante se reserva el derecho de examinar el supuesto defecto en el ablandador de agua o piezas componentes, y será la obligación del Proprietario devolver el ablandador de agua o las piezas componentes al Fabricante cuando lo solicite.
 - Cuando devuelva un ablandador de agua completo, debe incluir todas las piezas componentes.
 - Cuando devuelva piezas componentes, deben estar etiquetadas e identificadas individualmente con el número de modelo del ablandador de agua, la fecha de compra y la fecha de instalación.

LO QUE NO ESTÁ CUBIERTO

- Esta Garantía se aplica solo a productos comprados a reventadores autorizados de Aquasana.
- Esta garantía no cubre cartuchos de filtros, equipos auxiliares ni ningún sistema que se haya instalado sin cumplir con las instrucciones o que se haya usado u operado de manera incorrecta.
- La Garantía limitada que se indica en este documento reemplaza cualquiera y todas las garantías, expresas o implícitas (ya sea por escrito o en forma oral), lo que incluye, entre otras, las garantías implícitas de comerciabilidad e idoneidad para un propósito en particular.

- El fabricante no será responsable por cualquier daño o gasto incidental, emergente, especial o contingente, que surja, de manera directa o indirecta, de cualquier defecto en el ablandador de agua o por el uso del ablandador de agua.
- El Fabricante no será responsable por ningún daño por agua que surja, de manera directa o indirecta, por ningún defecto en el ablandador de agua o pieza componente o por su uso.
- El Fabricante no será responsable por ningún daño o fallas de producto provocados por cualquiera de los siguientes:
 - El ablandador de agua o alguna de sus piezas componentes han estado sujetos a uso indebido, alteración, negligencia o accidente.
 - El ablandador de agua no se ha instalado de acuerdo con los códigos o reglamentos locales de plomería o edificación, o se instaló sin estos.
 - El ablandador de agua no se instaló, operó ni recibió mantenimiento de acuerdo con las instrucciones impresas del Fabricante, lo que incluye si el ablandador de agua tiene repuestos introducidos al sistema que no hayan sido aprobados por el fabricante.
 - El ablandador de agua está expuesto a condiciones altamente corrosivas.
 - El ablandador de agua no recibe agua potable de forma continua.
 - El ablandador de agua no funciona dentro de los límites de temperatura y presión calibrados en la fábrica.
 - Se movió el ablandador de agua de su ubicación de instalación original.
 - El ablandador de agua está instalado a la luz solar directa o está expuesto a temperaturas de congelamiento.
 - El ablandador de agua o cualquiera de sus piezas componentes falla debido a acumulación de hierro o sedimentos, o degradación de cloro.
 - Obstrucciones debido a que el comprador no reemplaza los cartuchos de prefiltro, si se venden como parte del sistema original.
 - Daño producto de incendios, inundaciones o casos fortuitos.
 - Daño causado por la sobrepresurización de la tubería de agua.
- Esta garantía no cubre daños causados por el uso de piezas que no sean originales de Aquasana. Esto incluye, entre otros, filtros de repuesto, llaves o válvulas de cambio.
- Excepto cuando lo prohíba específicamente la ley estatal correspondiente, el Proprietario, y no el Fabricante, será responsable y deberá pagar todos los costos de mano de obra u otros gastos en los que se incurra con la extracción, reparación o reemplazo del filtro de agua o cualquier pieza componente que se reclame que está defectuosa, o cualquier gasto en el que se incurra para solucionar cualquier defecto en el producto. Dichos cargos pueden incluir, entre otros, los siguientes:
 - Todos los costos de flete, envío, manipulación y entrega de reenviar un nuevo ablandador de agua o repuestos al propietario.
 - Todos los costos necesarios o incidentales por la extracción del ablandador de agua o de las piezas componentes defectuosos y la instalación de un ablandador de agua o piezas componentes nuevos
 - Cualquier material necesario para completar, o los permisos exigidos para, la instalación de un nuevo ablandador de agua o repuesto, y todos los costos necesarios o incidentales por la devolución del ablandador de agua o piezas componentes a un lugar designado por el Fabricante.

CÓMO OBTENER EL SERVICIO

Para recibir el servicio conforme a esta garantía, debe comunicarse con Aquasana (A.O. Smith Water Treatment (North America), Inc.) llamando al 1-866-662-6885 o en support@aquasana.com dentro del Período de garantía para describir el problema a un representante de servicio al cliente, el que verificará que el producto esté cubierto por la garantía y determinará si se reemplazará una pieza o el sistema y si es que debe devolver la unidad. Usted deberá proporcionar un comprobante de compra y un comprobante de instalación correcta.

Cobertura de la garantía del ablandador de agua SimplySoft®

Componente	Duración de la garantía limitada
Válvula de control	5 años
Recipiente de presión y tanque de agua salada	10 años
Kit de instalación, carcasa de pre y posfiltro (si se incluye con la compra original)	12 meses

Esta garantía no incluye los filtros Rhino®. Consulte la información completa de la garantía para los filtros Rhino® en el manual original de Rhino®.

Esta garantía no incluye el filtro UV. Consulte la información completa de la garantía para el filtro UV en el manual original del filtro UV.



Proteja su inversión y ahorre dinero con Water for Life®.

Nuestro programa Water for Life® lo ayuda a proteger la inversión que hizo en la salud de su familia con una garantía limitada ampliada en su nuevo sistema de filtración, un 15 % de descuento en filtros de repuesto y envío gratis.



Garantía limitada ampliada

Nuestra promesa de rendimiento con usted: repuestos gratis cuando los necesite.*



Repuestos con descuento

La única manera de asegurar un 15 % de descuento en filtros de repuesto.



Envío gratis

Los repuestos enviados directamente cuando los necesita, sin costos adicionales.



Sin contrato

Puede unirse y cancelar en cualquier momento, sin un compromiso a largo plazo.

COMUNÍQUESE CON NOSOTROS PARA OBTENER MÁS INFORMACIÓN



866-275-2319



waterforlife@aquasana.com

*Se pueden aplicar exclusiones. Los detalles de la Garantía limitada se encuentran disponibles en aquasana.com. Los beneficios son por el plazo de la membresía de Water for Life.



¿TE ENCANTA?

Cuéntanos con una revisión en Aquasana o el sitio web de su minorista.



¿NECESITAS AYUDA?

Llámanos al **866-662-6885** y díenos qué sucede.

Aquasana, Inc.
6310 Midway Road
Haltom City, Texas 76117
866.662.6885 EE. UU.
877.332.7873 Canadá
www.aquasana.com